

TIP-ON

für / for / pour / per / del / do

AVENTOS HK

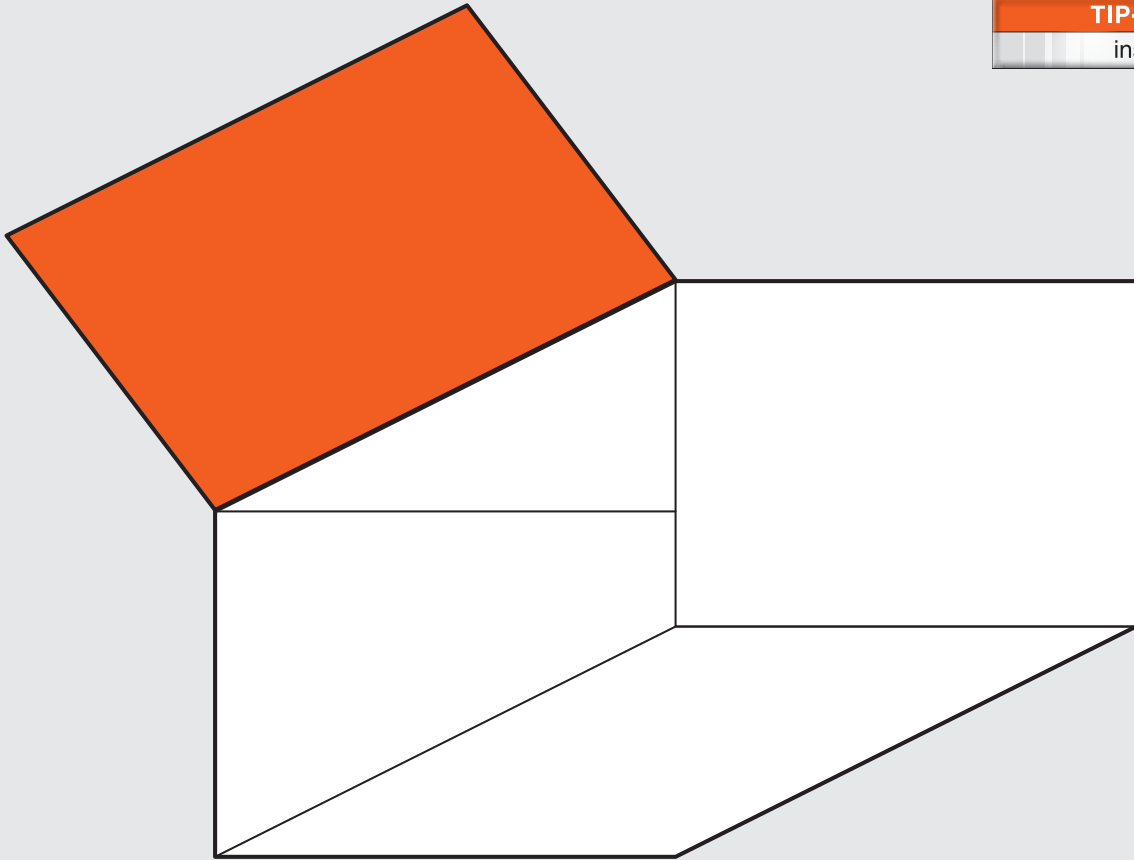

Technische Änderungen vorbehalten / Subject to technical changes without notice / Modifications techniques réservées / Con riserva di modifiche tecniche e del programma di produzione /
Sujeto a modificaciones técnicas sin previo aviso / Zmiany techniczne zastrzeżone

Julius Blum GmbH
Beschlägefabrik
A 6973 Höchst, Austria
Tel.: +43 5578 705-0
Fax: +43 5578 705-44
E-Mail: info@blum.com
www.blum.com

Planung / Planning / Planification / Progettazione / Planificación / Planowanie

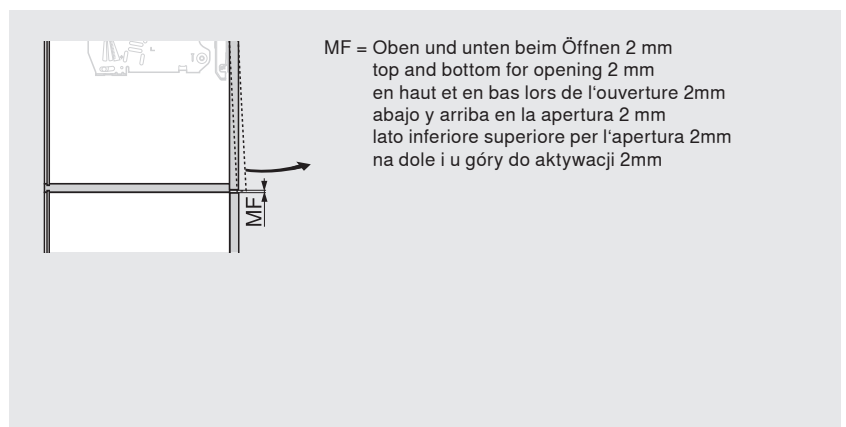
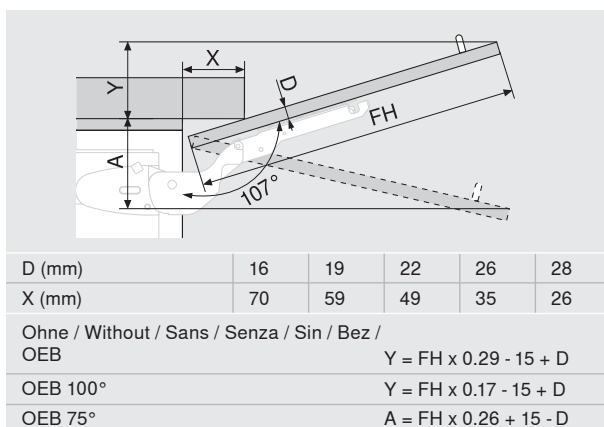
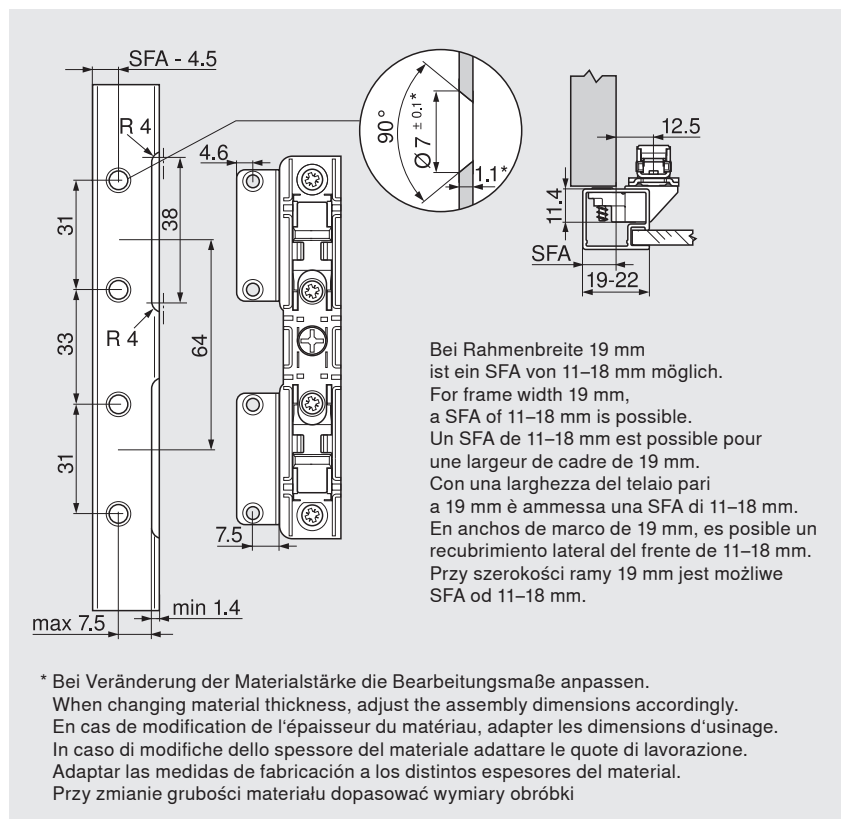
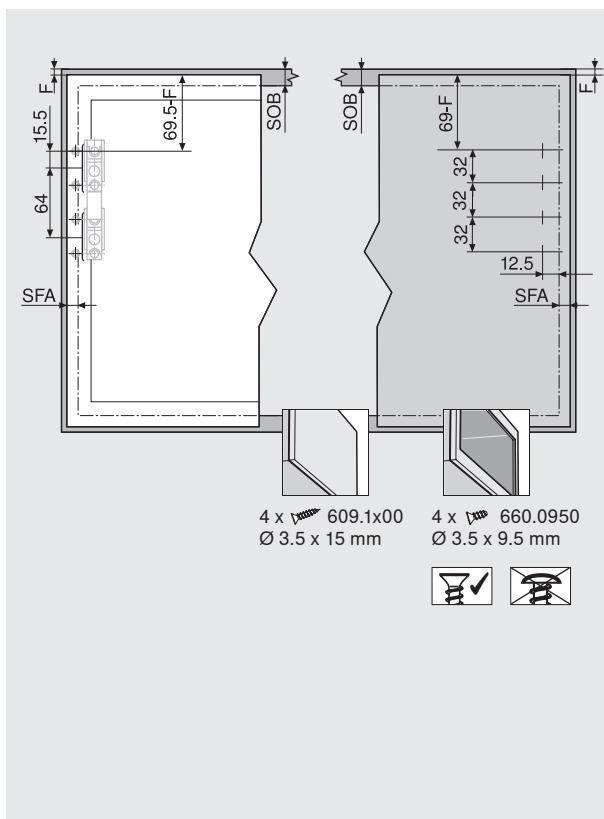
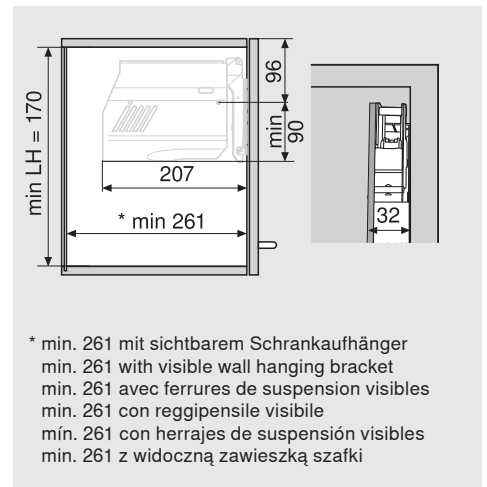
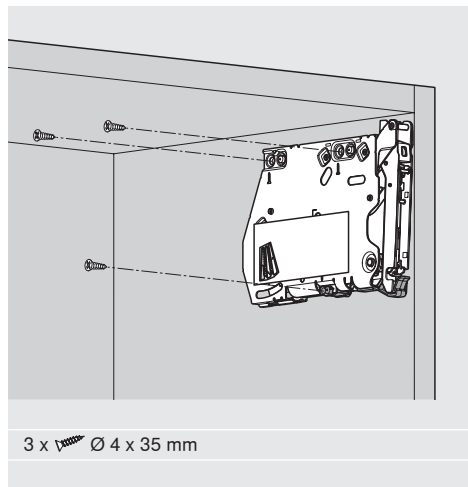
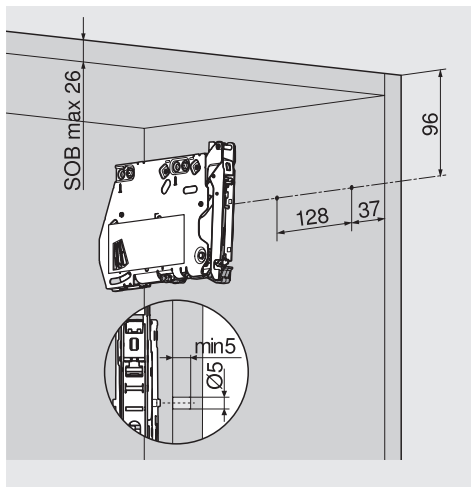

F	Fuge / gap / jeu / fuga / juego / Szczelina
FH	Fronthöhe / front height / hauteur de face / altezza del frontale / altura del frente / Wysokość frontu
LH	Lichte Höhe / internal height / hauteur intérieure / altezza utile / altura interior / Wysokość wewnętrzna
MF	Mindestfuge / Minimum gap / Jeu minimal / Fuga minima / Juego mínimo / Minimalna szczelina
OEB	Öffnungswinkelbegrenzer / Opening angle stop / Limiteur d'angle d'ouverture / Limitatore angolo di apertura / Limitador del ángulo de apertura / Ogranicznik kąta otwarcia
SFA	Frontaufschlag seitlich / side front overlay / recouvrement latéral / sormonto laterale / recubrimiento lateral del frente / Boczne nałożenie frontu
SOB	Stärke Oberboden / top panel thickness / épaisseur du fond supérieure / spessore del cappello del mobile / espesor del sobre superior / Grubość wieńca górnego
FAU	Frontaufschlag unten Bottom front overlay Recouvrement inférieur Battuta frontale inferiore Recubrimiento inferior del frente Nałożenie frontu dolne

Montage / Assembly / Montage / Montaggio / Montaje / Montaż

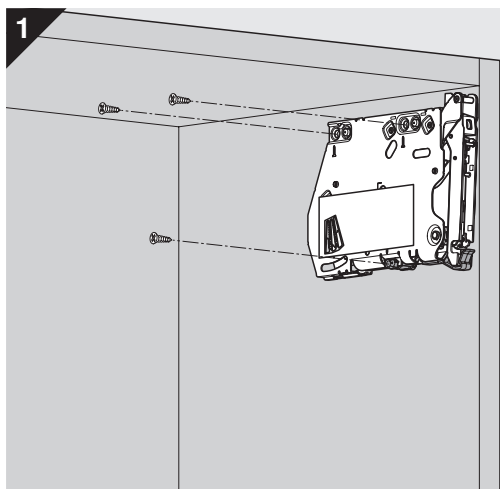

3 x  Ø 4 x 35 mm

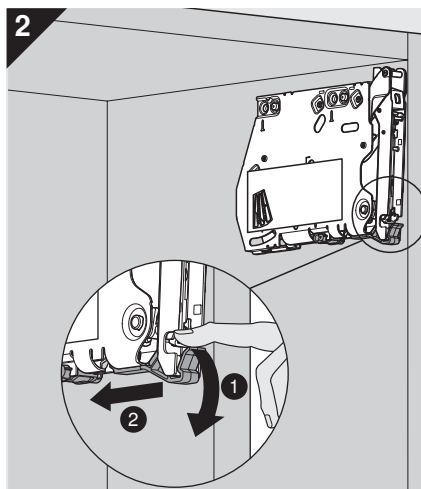

Transportsicherung entfernen.
Remove transportation lock.
Enlever sécurité de transport.
Rimuovere dispositivo di sicurezza per il trasporto.
Quitar cinta adhesiva de seguridad.
Usunąć transportową blokadę.

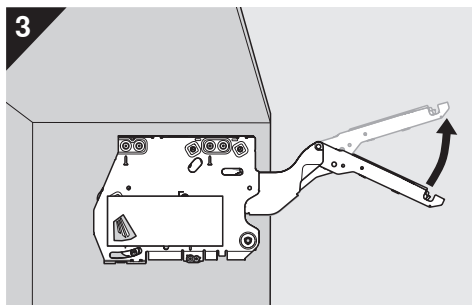

Hebel vorsichtig öffnen.
Cautious opening of lever assembly.
Ouvrir prudemment le levier.
Alzare la leva con cautela.
Abrir la palanca con cuidado.
Ostrożnie otwierać podnośnik.



Warnung / Warning / Attention / Attenzione / Advertencia / Ostrzeżenie / 警告

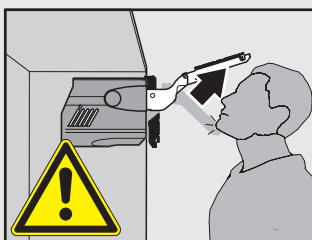

Verletzungsgefahr durch hochspringenden Hebel!
Lever could spring up and cause injury!
Risque de blessure en cas de relevage brusque du levier!
Pericolo di lesioni a causa del possibile scatto della leva verso l'alto!
Peligro de lesión por elevación de la palanca!
Niebezpieczeństwo zranienia przez gwałtownie unoszący się podnośnik!
アームが跳ね上がってケガをする可能性があります。



Nach Öffnen des Hebels nicht wieder nach unten drücken.
Do not push down/depress lever.
Après ouverture, veuillez ne plus pousser le pack de bras vers le bas.
Non spingere la leva verso il basso dopo averla sollevata.
Cuando esta abierto no empujar la palanca hacia a bajo.
Nigdy nie opuszczać podnośnika.
アームが上がった状態では絶対に下に押さないでください。

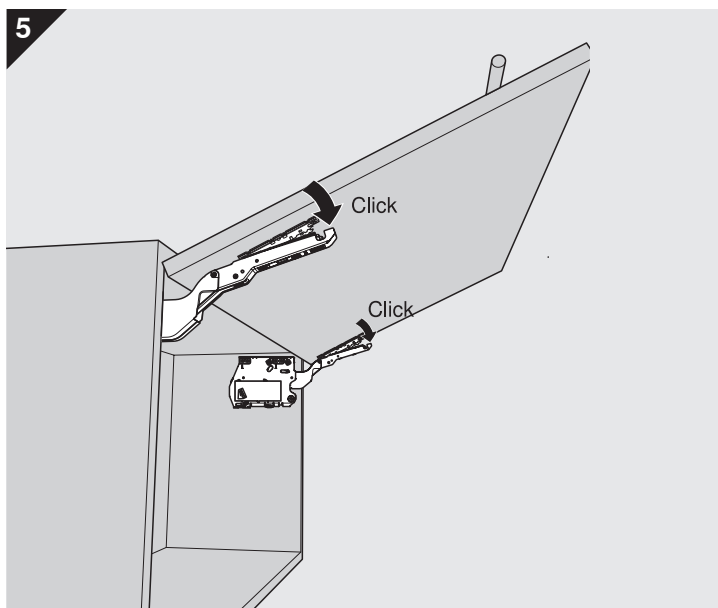
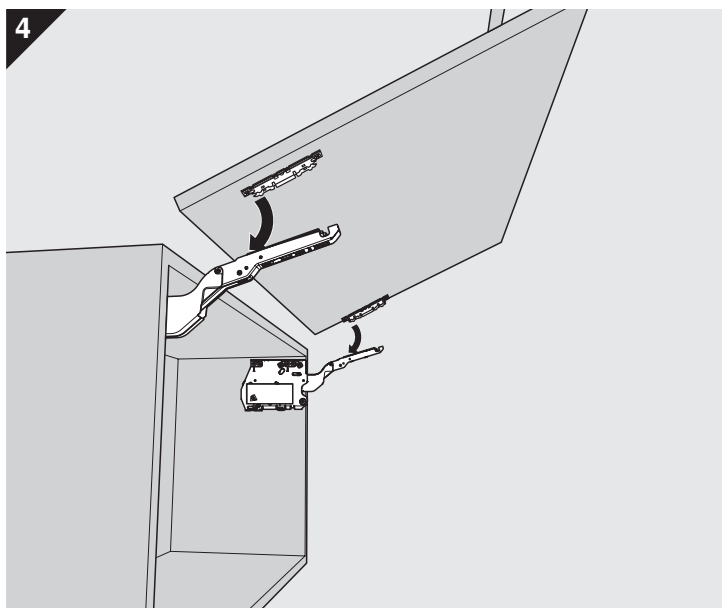

6

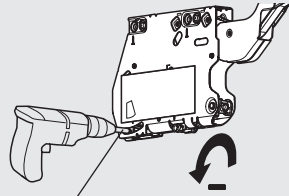
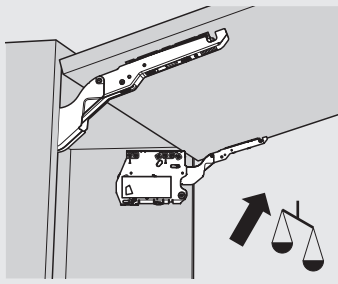

BIT - PZ2/PH2
Blum BIT-PZ KS2
max. Ø6 x 14 mm

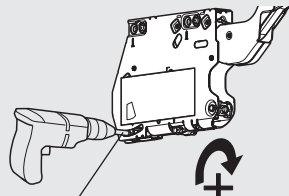
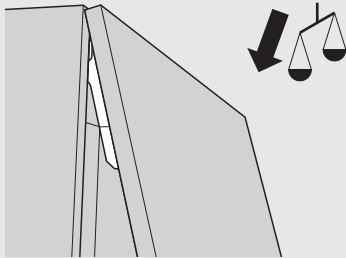
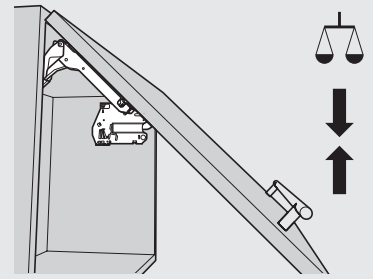

BIT - PZ2/PH2
Blum BIT-PZ KS2
max. Ø6 x 14 mm

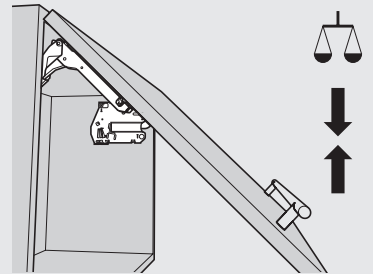

7

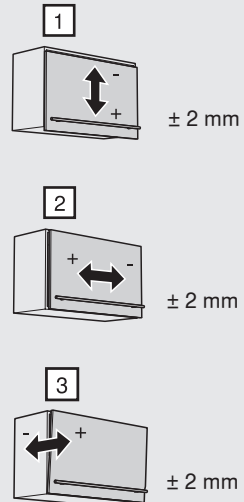
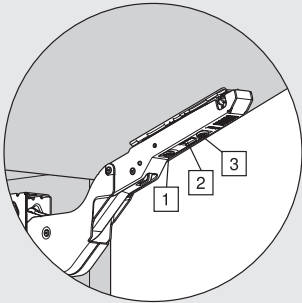
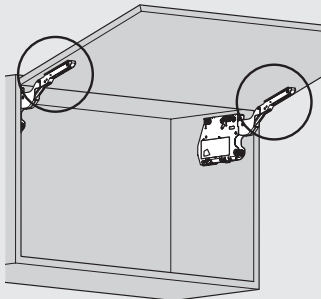

8

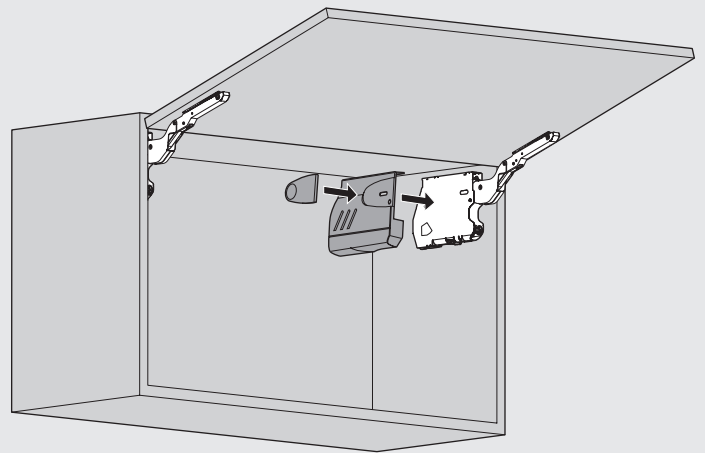

Öffnungswinkelbegrenzer / Opening angle stop / Limiteur d'ouverture / limitatore angolo di apertura / Limitador de ángulo de apertura / Ogranicznik kąta otwarcia

75° 20K701
100° 20K7041

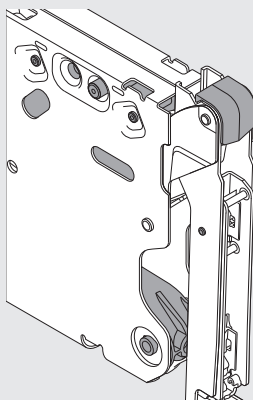
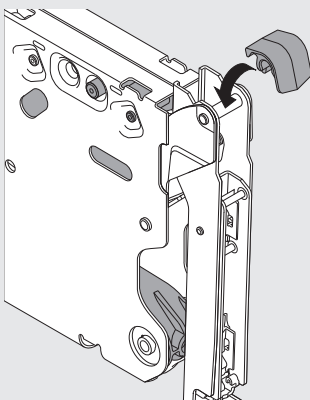

Demontage / Removal / Démontage / Smontaggio / Desmontaje / Demontaž

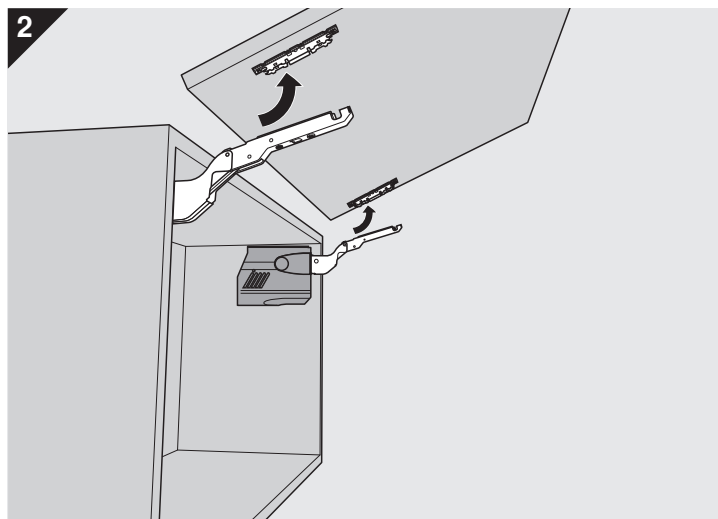
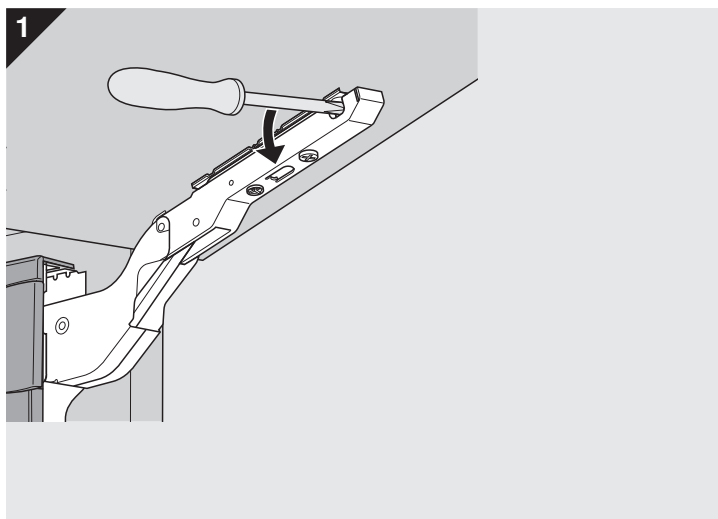

Warnung / Warning / Attention / Attenzione / Advertencia / Ostrzeżenie / 警告

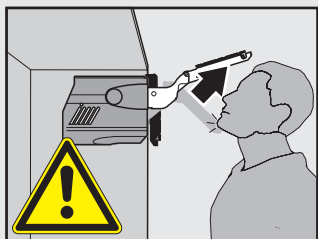

Verletzungsgefahr durch hochspringenden Hebel!
Lever could spring up and cause injury!
Risque de blessure en cas de relevage brusque du levier!
Pericolo di lesioni a causa del possibile scatto della leva verso l'alto!
Peligro de lesión por elevación de la palanca!
Niebezpieczeństwo zranienia przez gwałtownie unoszący się podnośnik!
アームが跳ね上がってケガをする可能性があります。



Nach Öffnen des Hebels nicht wieder nach unten drücken.
Do not push down/depress lever.
Après ouverture, veuillez ne plus pousser le pack de bras vers le bas.
Non spingere la leva verso il basso dopo averla sollevata.
Cuando esta abierto no empujar la palanca hacia a bajo.
Nigdy nie opuszczać podnośnika.
アームが上がった状態では絶対に下に押さないでください。

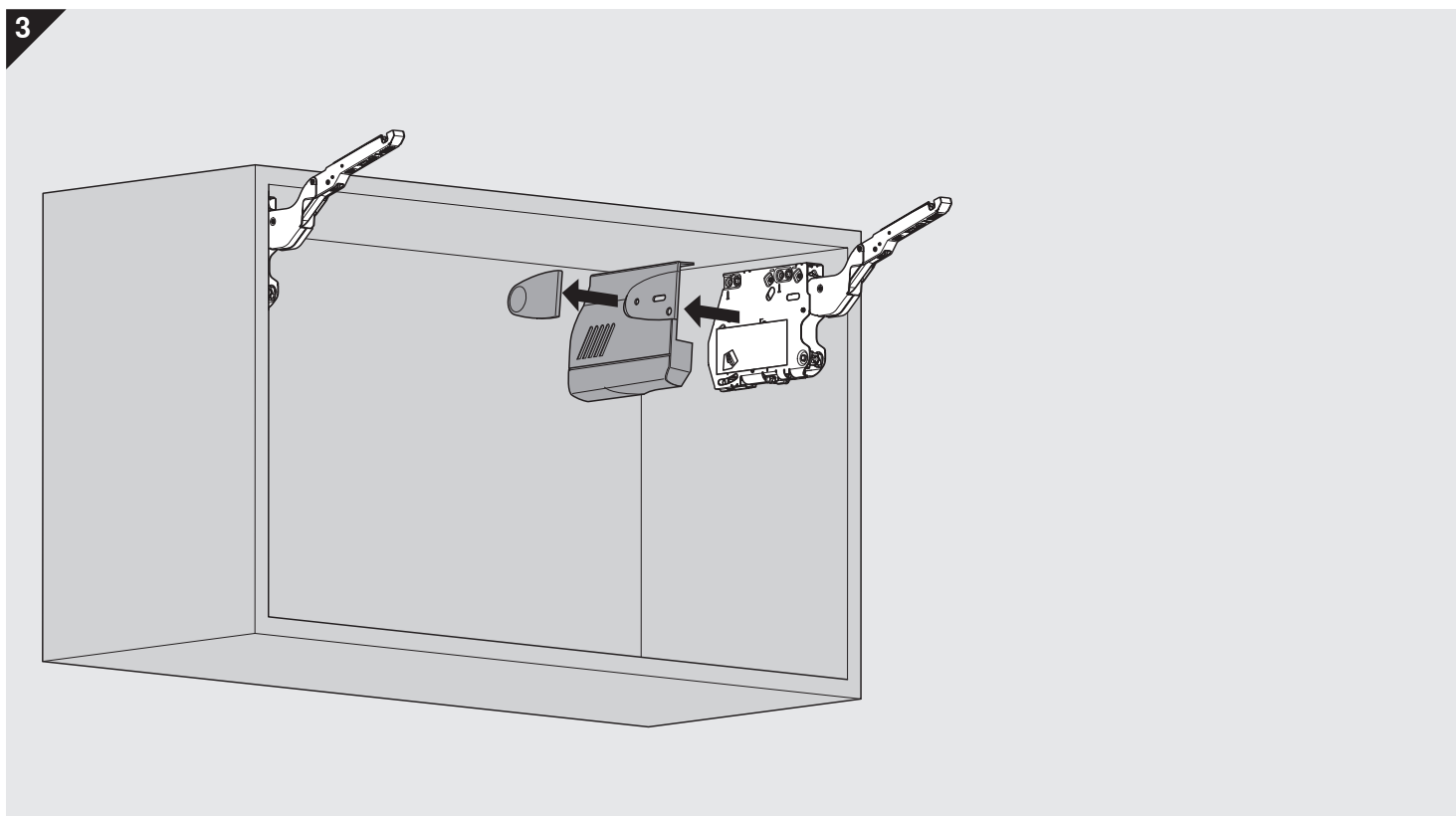

Planung / Planning / Planification / Progettazione / Planificación / Planowanie

1

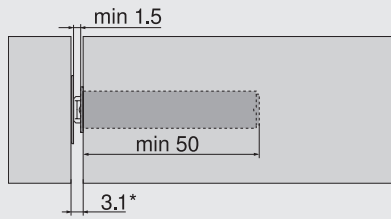
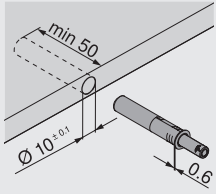

Ø 10 x 50 mm

2

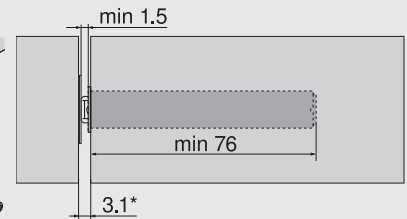
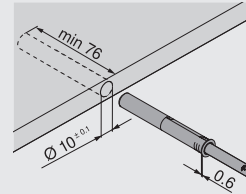

Ø 10 x 76 mm

* min. 3.2 mm mit Haftplatte zum Eindrücken | min. 3.2 mm with press-in catch plate | min. 3.2 mm avec plaque aimantée à enfoncer | min. 3.2 mm con piastrina di bloccaggio a pressione | min. 3.2 mm con placa adhesiva a presión | min. 3.2 mm z płytką magnetyczną na wcisk

3

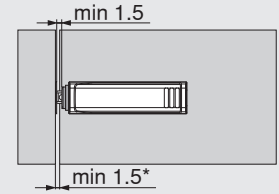
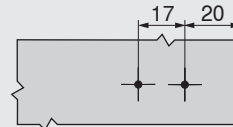
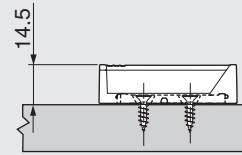
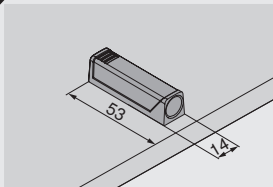

Für Hochklappen bis einschließlich einer Höhe von 500 mm | For stay lifts up to a height of 500 mm | Pour portes relevables pivotantes jusqu'à une hauteur de 500 mm | Per ante a ribalta standard con altezza fino a 500 mm compresi | Para puertas con una altura de hasta 500 mm | Do frontów uchylnych o wysokości do 500 mm

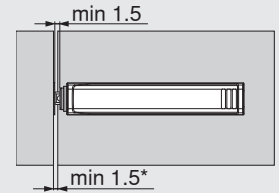
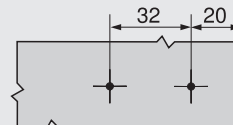
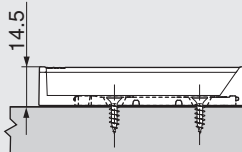
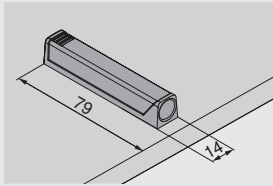

4

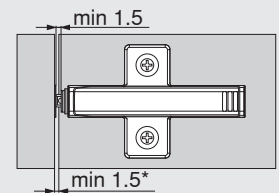
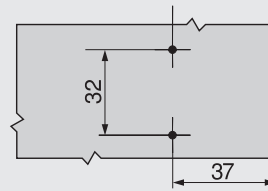
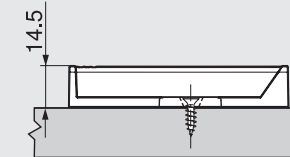
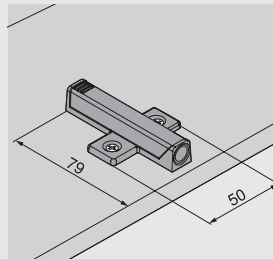

* Werkseinstellung = 2 mm / Factory setting = 2 mm / Réglage en usine = 2 mm / Predisposizione di fabbrica = 2 mm / Ajuste en fábrica = 2 mm / Ustawienia = 2 mm

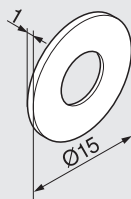

Haftplatte zum Schrauben / Screw-on catch plate / Plaque aimantée à visser / Piastrina di bloccaggio da avvitare / Placa para atornillar / Płytką na wkręt

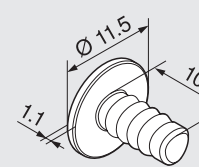
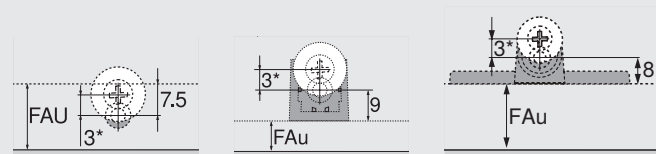

Haftplatte zum Eindrücken / Press-in catch plate / Plaque aimantée à enfoncer / Piastrina di bloccaggio a pressione / Placa a presión / Płytką na wcisk

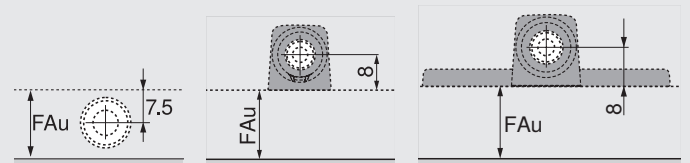

* Bei der Haftplatte zum Schrauben empfehlen wir eine 3 mm versetzte Positionierung zur TIP-ON / For the screw-on catch plate we recommend a 3 mm displaced positioning to TIP-ON / Avec la plaque aimantée à visser, nous préconisons un positionnement décalé de 3 mm de l'unité TIP-ON / In caso di piastrina di bloccaggio da avvitare consigliamo di spostarne la posizione di 3 mm rispetto al TIP-ON / Les recomendamos una colocación con desplazamiento de 3 mm entre la placa adhesiva para atornillar y el TIP-ON / Przy płytce magnetycznej na wkręt zalecamy 3 mm przesunięcie w odniesieniu do pozycji TIP-ON

Achtung: Haftplatte zum Kleben ist nicht in Kombination mit AVENTOS HK geeignet / Attention: Glue-on catch plate is not suitable in combination with AVENTOS HK / Attention: Plaque à coller ne peut pas être utilisée en combinaison avec AVENTOS HKs / Attenzione: Impossibile l'impiego della piastrina di bloccaggio da incollare in combinazione con AVENTOS HK / Atención: No utilice la placa para encolar en combinación con AVENTOS HK / Uwaga: płytką na klej nie nadaje się do kombinacji z AVENTOS HK

Montage / Assembly / Montage / Montaggio / Montaje / Montaż

Zum Einbohren / for drilling / à percer / ad incasso / para taladrar / na wkręć

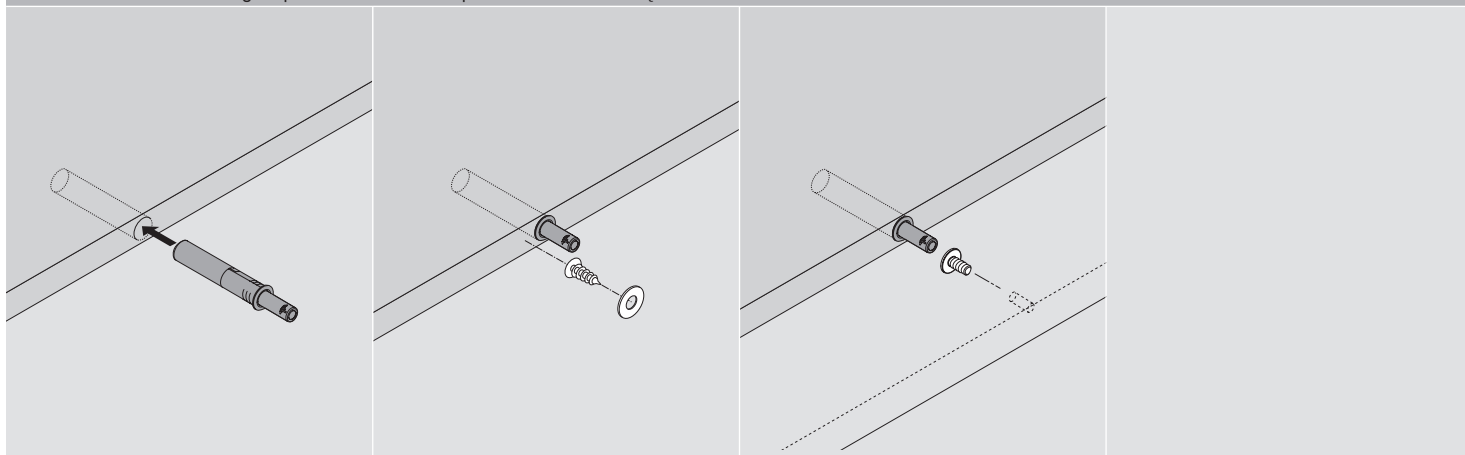

Gerade Adapterplatte / Horizontal adapter plate / Support droit / Piastrina di supporto diritta / Placa soporte recta / Prowadnik prosty

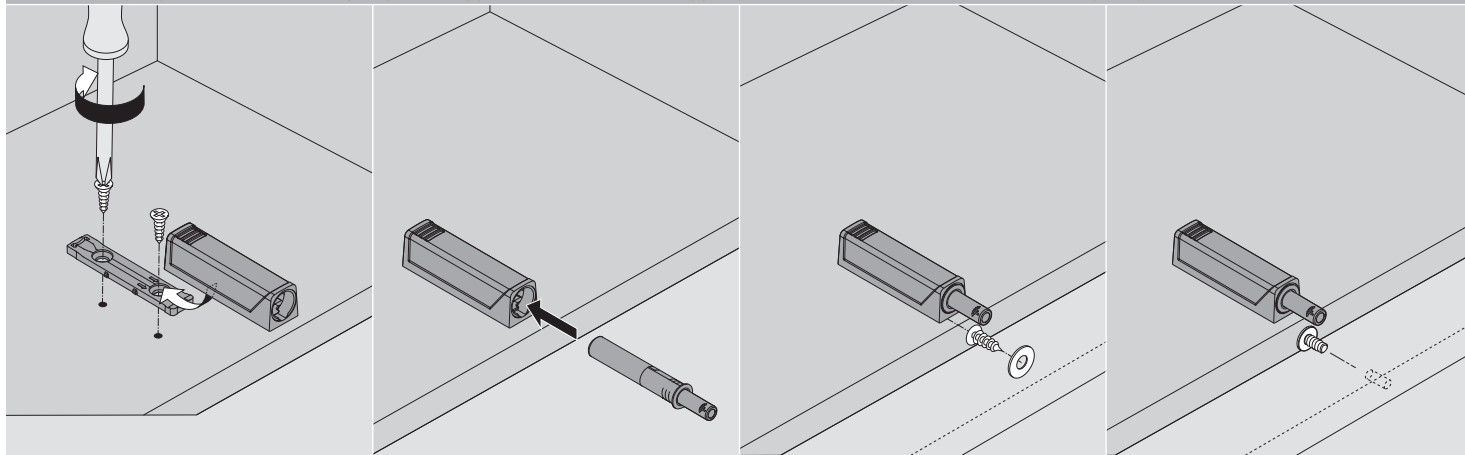

Kreuzadapterplatte / Cruciform adapter plate / Support en croix / Piastrina di supporto di supporto a croce / Placa soporte en cruz / Prowadnik krzyżakowy

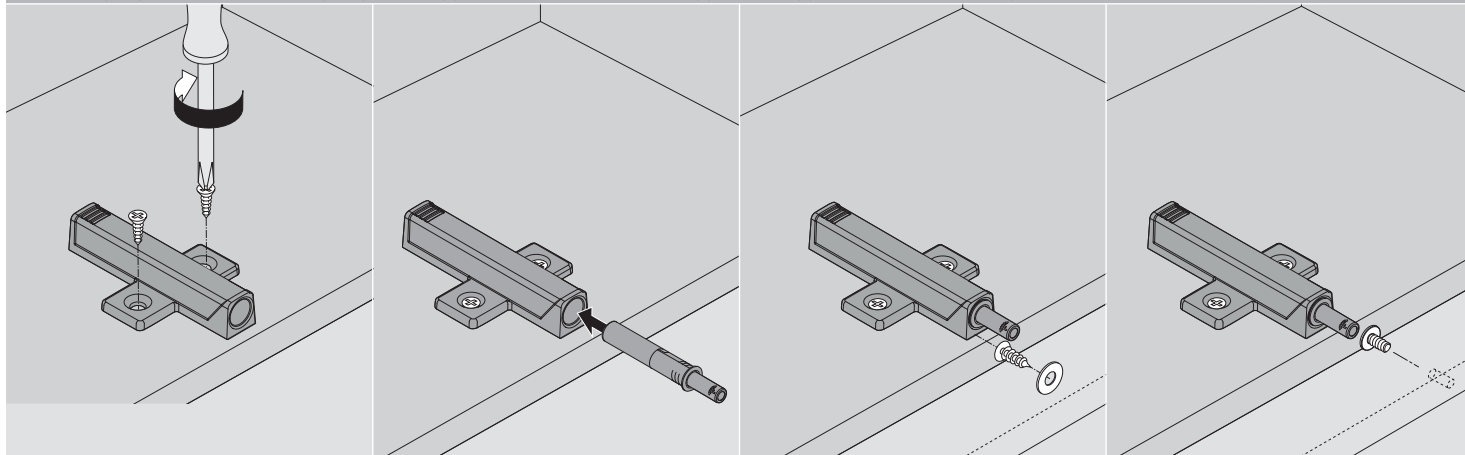

Einstellung / Adjustment / Réglage / Regolazione / Ajuste / Regulacja

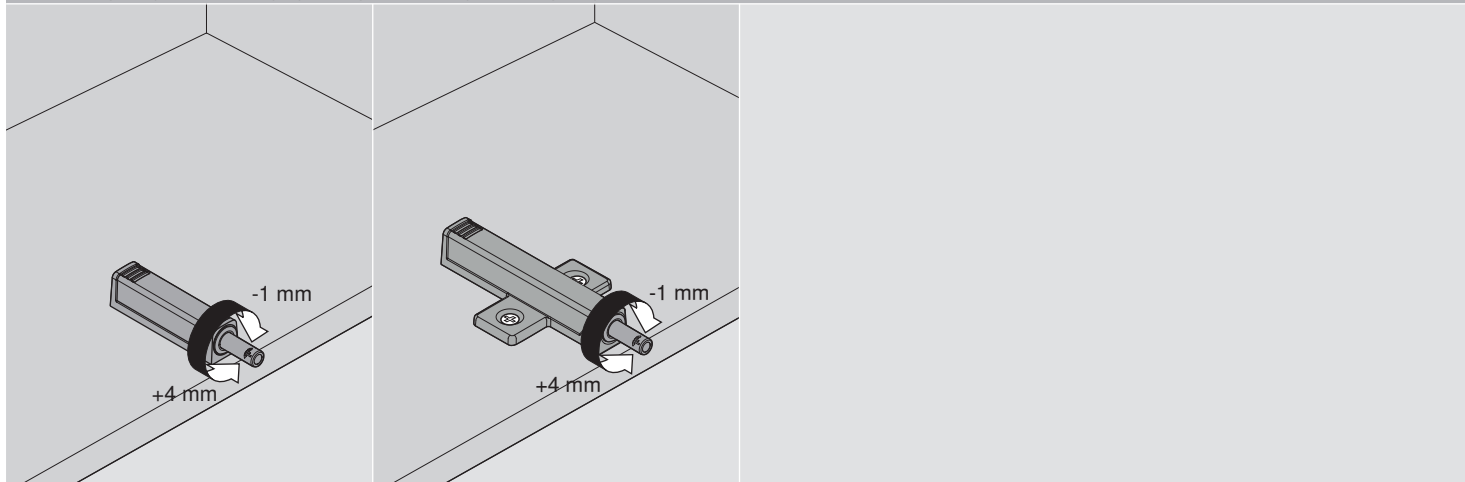



WARNING 警告

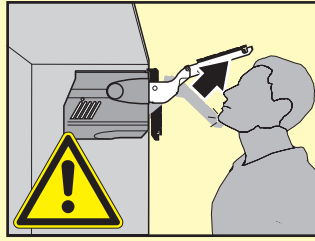

AR	هناك خطورة عندما يتحرك ذراع الرفع ربما يحدث إصابة	عند الفتح لاتقوم بدفع ذراع الرفع إلى أسفل
BG	Опасност от нараняване от повдигащото рамо!	След разгъване рамото да не се натиска отново надолу.
CS	Nebezpečí zranění z důvodu vystřelujícího teleskopu!	Po otevření teleskopu jej už netlačte směrem dolů.
DA	Risiko for at komme til skade ved opsvingning af løftestang!	Efter åbning af løftestangen/armen må den ikke trykkes nedad igen.
DE	Verletzungsgefahr durch hochspringenden Hebel!	Nach Öffnen des Hebels nicht wieder nach unten drücken.
EL	Κίνδυνος τραυματισμού από τη συναρμολόγηση μοχλού με ελατήριο.	Μη σπρώχνετε το μοχλό προς τα κάτω.
EN	Risk of injury by spring-loaded lever assembly!	Do not push down/depress lever.
ES	Peligro de lesión por elevación de la palanca.	Cuando esta abierto no empujar la palanca hacia abajo.
ET	Ettevaatust – vinnastatud hoob liigub ülesse.	Avatud asendis hoova allasurumine keelatud.
FI	Loukkaantumisvaara – varsi voi ponnahtaa ylös!	Älä paina vartta alaspäin.
FR	Risque de blessure par la remontée rapide des bras !	Après ouverture, veuillez ne pas pousser les bras vers le bas.
HR	Opasnost od ozljeda uslijed teleskopske poluge koja iskače !	Teleskopsku polugu ne pritišćite prema dolje, već je uklonite.
HU	Sérülésveszély a felugró emelőkar által!	A kar felnyitása után tilos azt újra lenyomni!
IT	Rischio di ferimento in caso di scatto della leva verso l'alto!	Non spingere la leva verso il basso dopo averla sollevata.
IW	זרוע ההרמה עלולה לקפוץ כלפי מעלה ולגרום לפציעה.	אסור לדחוף את זרוע ההרמה כלפי מטה.
JA	アームが跳ね上がって重傷を負う可能性があります。	アームを押し下げないでください。
LT	Traumos rizika montuojant mechanizmo svertą!	Niekada nespauskite žemyn svertą.
LV	Iespējams gūt traumas ar atsperoto atbalsta sviru!	Nespiediet uz leju atbalsta sviru atvērtam mehānismam !
NL	Существует опасность получения травмы при резком подъеме рычага!	Gelieve de hefboom in geopende toestand niet naar onder te duwen.
NO	Fare for skade ! Kraftig fjærpakke!	Ikke press ned løftearmen!
PL	Niebezpieczeństwo zranienia przez gwałtownie unoszący się podnośnik!	Nigdy nie opuszczaj podnośnika.
PT	Perigo de ferimento, devido ao brusco salto da alavanca	Após abrir a alavanca, não pressionar novamente para baixo.
RO	Pericol de rănire prin pârghia aflată sub tensiunea produsă de arcuri!	După desfacerea pârghiei nu o apăsați în jos.
RU	Существует опасность травмы выскакивающим вверх рычагом!	После того как рычаг был поднят, не опускайте его.
SK	Nebezpečnosť poranenia vyskočením ramena!	Po otvorení ramena ho nestláčajte smerom dole.
SL	Nevarnost poškodbe pri montaži dviznega vzvoda.	Po odpiranju vzvoda ne pritiskati od spodaj.
SR	Opasnost od povreda zbog teleskopske poluge koja iskače !	Teleskopsku polugu ne pritiskati prema dole, nego je maknuti.
SV	Skaderisk vid obelastad lyftarm!	Skaderisk om armen trycks nedåt.
TR	Kolun yukarı fırlaması durumunda yaralanma tehlikesi!	Kolu açtıktan sonra tekrar aşağı doğru bastırmayınız.
UK	Загроза травмування з причини різкого піднімання важелю!	Після встановлення важеля у відкрите положення не опускайте його знову донизу.
ZH	伸缩臂上弹会伤害到人！	未安装面板的情况下，请勿下压伸缩臂。